



Manuel de l'utilisateur

Ventilateur sur pied 30 po

Modèle: FFPD30-S-DP



VEUILLEZ LIRE ET CONSERVER CES INSTRUCTIONS

Attention: Les images de ce manuel sont fournies à titre de référence seulement.

FABRIQUÉ EN CHINE

UTILISATION PRÉVUE

Ce produit est destiné à un usage intérieur résidentiel, de bureau, industriel ou dans d'autres applications commerciales. Utilisez-le uniquement avec des installations électriques en bon état de fonctionnement et conformes aux codes et règlements applicables. Si vous avez des doutes quant à l'adéquation de votre installation électrique, consultez un électricien qualifié.

Lors de l'utilisation de votre ventilateur, vous devez suivre les **INSTRUCTIONS IMPORTANTES** énumérées ci-dessous. Dans ces instructions, le mot « **AVERTISSEMENT** » est utilisé pour indiquer le niveau de danger: AVERTISSEMENT signale un risque qui, s'il n'est pas évité, pourrait causer des blessures graves ou la mort.

INSTRUCTIONS IMPORTANTES

Comme pour tous les appareils électriques, des précautions de sécurité de base doivent toujours être suivies pour réduire le risque de choc électrique, d'incendie ou de blessures, y compris les précautions suivantes:

- Lisez toutes les instructions avant d'utiliser ce ventilateur.
- Utilisez ce ventilateur uniquement comme décrit dans ce manuel. Tout autre usage non recommandé par le fabricant peut entraîner un choc électrique, un incendie ou des blessures.
- N'utilisez pas le ventilateur si le cordon d'alimentation est endommagé ou après que le ventilateur ait subi un dysfonctionnement ou une chute.
- Une prudence extrême est nécessaire lorsque le ventilateur est utilisé par ou à proximité d'enfants, de personnes handicapées ou d'animaux, et chaque fois que le ventilateur est laissé en marche sans surveillance.
- Ne placez pas le ventilateur sur une surface petite, inégale ou instable qui pourrait provoquer un basculement ou une chute.
- Pour un fonctionnement correct, le ventilateur doit être placé sur une surface lisse, plane et non combustible.
- Débranchez toujours le ventilateur lorsqu'il n'est pas utilisé, lors de son déplacement, lors du montage ou du démontage des pièces, et avant le nettoyage.
- L'utilisation d'accessoires non recommandés ou vendus par le fabricant peut être dangereuse.
- Ne pas utiliser à l'extérieur.
- Ne pas placer le ventilateur à une fenêtre. La pluie peut provoquer un risque électrique (pour les modèles non destinés aux fenêtres).
- N'utilisez pas le ventilateur avec les protections ou dispositifs de sécurité retirés.
- Ne faites pas passer le cordon d'alimentation sous les tapis. Ne le recouvrez pas de carpettes, tapis de couloir ou autres. Disposez le cordon de manière à éviter tout passage piétonnier pouvant provoquer un trébuchement.
- N'insérez aucun objet dans les ouvertures du ventilateur. Cela pourrait provoquer un choc électrique ou un risque d'incendie. Évitez tout contact avec les pièces en mouvement.

LIRE ET CONSERVER CES INSTRUCTIONS

AVERTISSEMENT: Risque de choc électrique

Utilisez votre ventilateur uniquement dans des environnements secs. Ce ventilateur n'est pas conçu pour une utilisation dans une salle de bain, une buanderie ou des lieux similaires, ni à proximité d'éviers, de laveuses, de piscines ou d'autres sources d'eau. Ne placez jamais le ventilateur là où il pourrait tomber dans une baignoire ou tout autre réceptacle d'eau. Ne pas utiliser dans des environnements humides comme les sous-sols inondés.

AVERTISSEMENT: Surfaces chaudes

Ne touchez pas le moteur du ventilateur lorsqu'il est en marche. Le moteur chauffe pendant l'utilisation. Pour éviter les brûlures, ne laissez pas la peau nue toucher les surfaces chaudes.

AVERTISSEMENT: Risque d'incendie

Les ventilateurs contiennent des pièces susceptibles de provoquer des arcs électriques ou des étincelles. Ne pas utiliser à proximité de matériaux combustibles, de gaz inflammables ou de sources de chaleur. NE PAS UTILISER dans des zones où de l'essence, de la peinture ou des matériaux inflammables sont utilisés ou entreposés. Pour éviter un incendie, ne bloquez en aucune manière les prises d'air ou les sorties.

NE JAMAIS insérer d'objets étrangers dans les ouvertures de ventilation ou d'évacuation, car cela pourrait provoquer un choc électrique, un incendie ou endommager le ventilateur.

AVERTISSEMENT: Risque de choc électrique

NE PAS utiliser si le cordon ou la fiche est endommagé(e). Utiliser avec un système électrique approprié et conforme aux codes en vigueur.

PRÉCAUTION: Pour prévenir tout risque de choc électrique, ce produit possède une fiche à trois broches mise à la terre, qui doit être insérée dans une prise correspondante correctement mise à la terre. Ne pas tenter de contourner cette sécurité.

NE PAS faire fonctionner un ventilateur dont le cordon ou la fiche est endommagé(e), ou après que le ventilateur ait subi un dysfonctionnement, une chute ou tout autre dommage.

Débranchez le ventilateur lorsqu'il n'est pas utilisé. Ne faites pas fonctionner le ventilateur si ses ouvertures de ventilation sont obstruées.

AVERTISSEMENT:

1. Pour réduire le risque d'incendie ou de choc électrique, ne pas utiliser ce ventilateur avec un dispositif de contrôle de vitesse à semi-conducteurs.
2. Cet appareil possède une fiche mise à la terre conçue pour s'insérer dans une prise d'une seule manière. Si elle ne s'adapte pas, contactez un électricien qualifié. Ne tentez pas de contourner cette procédure.
3. Ce produit est destiné à un usage intérieur.
4. Débranchez l'appareil de la source d'alimentation avant le nettoyage.
5. Si le cordon d'alimentation est endommagé, contactez un électricien qualifié de votre région pour installer un cordon de remplacement approprié afin de prévenir toute blessure ou tout dommage.
6. Cet appareil n'est pas destiné à être utilisé par des personnes (y compris les enfants) ayant des capacités physiques, sensorielles ou mentales réduites, ou un manque d'expérience et de connaissances, sauf si elles ont été supervisées ou instruites sur l'utilisation de l'appareil par une personne responsable de leur sécurité.
7. Les enfants doivent être surveillés afin de s'assurer qu'ils ne jouent pas avec l'appareil.

RÈGLES POUR UNE UTILISATION SÉCURITAIRE

1. Ne jamais insérer les doigts, crayons ou tout autre objet à travers la protection lorsque le ventilateur est en marche.
2. Débranchez le ventilateur lors de son déplacement d'un emplacement à un autre.
3. Débranchez le ventilateur avant de retirer les protections pour le nettoyage.
4. Assurez-vous que le ventilateur est sur une surface stable pendant son fonctionnement pour éviter tout renversement.
5. NE PAS utiliser le ventilateur à une fenêtre. La pluie peut créer un risque électrique.
6. Le ventilateur est destiné à un usage commercial uniquement.
7. Ne laissez pas le ventilateur fonctionner sans surveillance.

INSTRUCTIONS DE FONCTIONNEMENT

Fonctionnement du ventilateur: Toujours utiliser le ventilateur en position verticale en suivant toutes les instructions et recommandations de ce manuel.

Raccordement électrique: Branchez le ventilateur directement dans une prise murale 120 V CA, 60 Hz. Assurez-vous que la fiche est bien insérée dans la prise. Une connexion lâche peut provoquer une surchauffe et endommager la fiche ou le ventilateur.

Remarque: Pour éviter une surcharge du circuit, ne branchez pas le ventilateur sur un circuit qui alimente déjà d'autres appareils.

Contrôle de la vitesse: Tirez sur la corde du moteur pour régler la vitesse souhaitée.

Réglage du flux d'air vers le haut ou le bas: Desserrez d'abord la vis de position, puis desserrez l'écrou de pivot. Inclinez le moteur à l'angle désiré, puis serrez fermement l'écrou de pivot avant de serrer la vis de position.

INSTRUCTIONS DE MONTAGE

Instructions de montage du ventilateur:

1. Fixez la garde arrière au moteur du ventilateur à l'aide des quatre vis et rondelles fournies.
2. Fixez la pale du ventilateur à l'axe du moteur et serrez bien la vis de réglage pour la maintenir en place.
3. Fixez la garde avant à la garde arrière à l'aide des vis fournies.

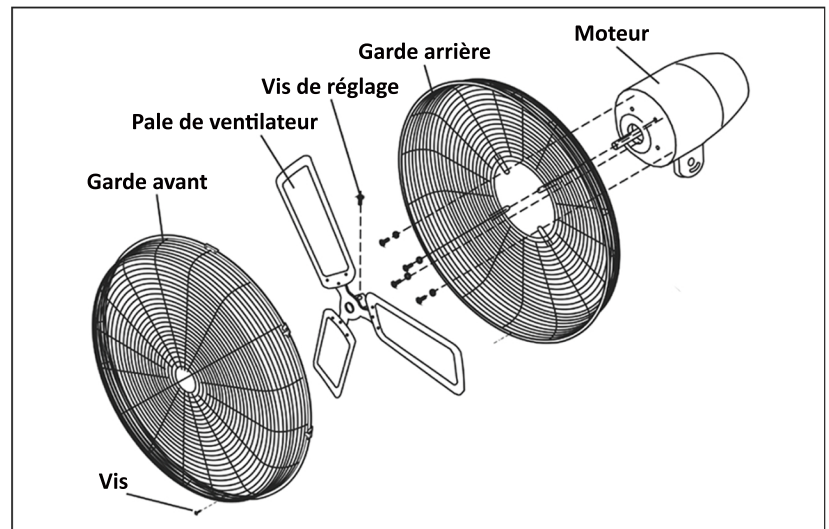

Installation des roues optionnelles:

Les roues (2 roues verrouillables et 2 roues ordinaires) sont fournies pour plus de commodité, mais ne sont pas nécessaires au fonctionnement du ventilateur. Si vous choisissez de les utiliser, installez les roues sur la base du ventilateur avant de fixer le tuyau de support.

1. Alignez les axes des roues avec les trous de la base du ventilateur. Insérez chaque axe de roue dans le trou, puis placez une rondelle sur l'axe et fixez-le avec l'écrou. Répétez pour les quatre roues.
2. Serrez tous les écrous fermement pour vous assurer que les roues sont solidement fixées à la base du ventilateur (voir Fig. 3).
3. Pour empêcher le ventilateur de bouger, activez les freins sur les deux roues verrouillables.

Attention : Lorsque les roues sont installées, la base du ventilateur peut être moins stable. Ne montez pas dessus et ne mettez pas de poids d'un côté de la base lors du déplacement du ventilateur. Déplacez toujours le ventilateur avec précaution pour éviter qu'il ne bascule.

Assemblage du pied et de la base:

1. Alignez les trous du coupleur du tuyau du pied avec les trous de la base du ventilateur. Insérez les vis avec écrous provenant du sac d'accessoires (voir Fig. 1).
2. Serrez toutes les vis solidement pour fixer la base du ventilateur (voir Fig. 2).

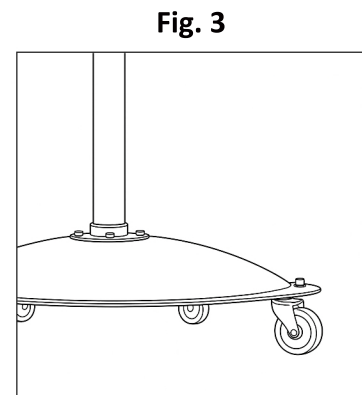
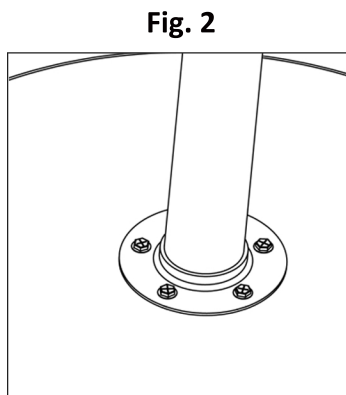
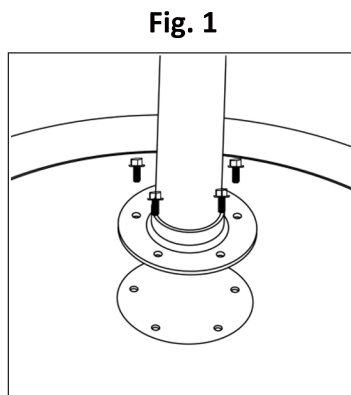

Assemblage du pied:

1. Retirez les deux vis du régulateur du tuyau d'extension situé en haut du tuyau du pied (voir Fig. 4).
2. Insérez le tuyau d'extension dans le tuyau extérieur du pied.
3. Alignez les deux trous du régulateur sur le tuyau extérieur du pied avec les trous du tuyau d'extension intérieur et fixez le régulateur avec les deux vis retirées à l'étape 1 (voir Fig. 4 et 5).
4. Réglez le tuyau d'extension à la hauteur souhaitée. Serrez le boulon hexagonal pour maintenir la hauteur.

Fig. 4

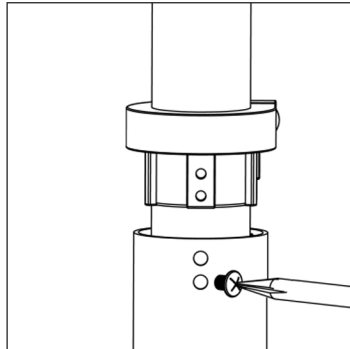
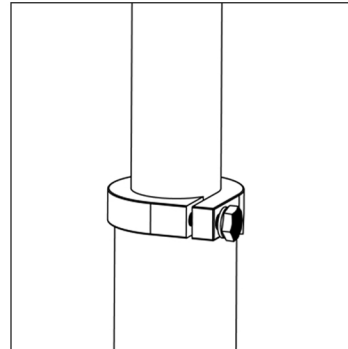

Fig. 5



Assemblage du pied et du moteur:

1. Retirez les boulons, rondelles plates et écrous du tuyau d'extension.
2. Alignez le trou supérieur rond du tuyau d'extension avec le trou rond du support moteur (voir Fig. 6).
3. Insérez le boulon et remettez la rondelle plate et l'écrou retirés à l'étape 1.
4. Réglez la tête du ventilateur à l'angle d'inclinaison souhaité et insérez le boulon dans le trou carré inférieur de l'ensemble du tuyau d'extension avec la fente cambrée du support moteur. Fixez avec la rondelle plate, la rondelle de sécurité et l'écrou (voir Fig. 7 et 8).
5. Serrez les boulons et écrous.
6. Répétez les étapes 3 à 5 pour ajuster le flux d'air vers le haut ou vers le bas.

Fig. 6

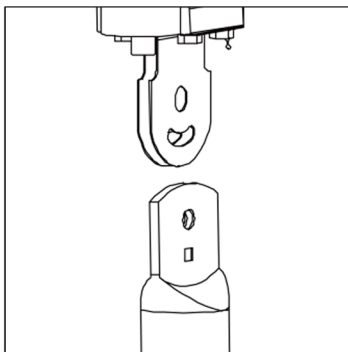

Fig. 7

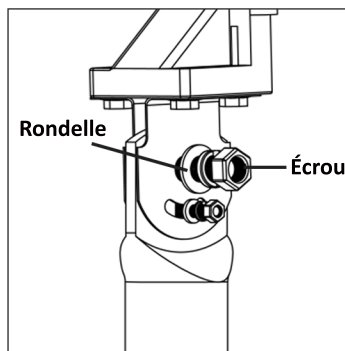
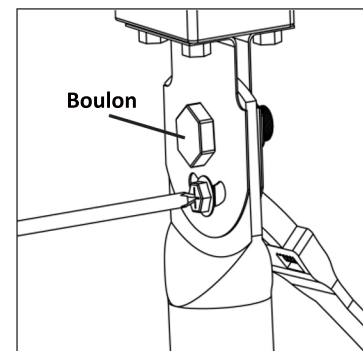

Fig. 8



ENTRETIEN ET MAINTENANCE

Nettoyage: PRÉCAUTION – Avant de nettoyer le ventilateur, assurez-vous de débrancher le cordon d'alimentation. Nettoyez la surface de la protection avec un chiffon humide et propre. N'utilisez pas de produits chimiques agressifs ou de nettoyants abrasifs. **NE PAS IMMERGER LE VENTILATEUR OU LES CORDONS DANS L'EAU.** Remplacez la protection avant d'utiliser le ventilateur.

Laissez le ventilateur sécher complètement avant de l'utiliser. Un nettoyage périodique de la protection à l'aspirateur permet d'éviter l'accumulation de poussière. Le moteur est scellé et ne nécessite aucun entretien interne, nettoyage ou lubrification.

Maintenance: Les roulements internes du moteur sont lubrifiés en usine et ne nécessitent aucune lubrification supplémentaire.

**Réparation: NE PAS FAIRE FONCTIONNER LE VENTILATEUR SANS LA PROTECTION EN PLACE.
NE PAS UTILISER LE VENTILATEUR S'IL PRÉSENTE UN DYSFONCTIONNEMENT OU A ÉTÉ ENDOMMAGÉ DE QUELQUE MANIÈRE QUE CE SOIT.**

Rangement: Conservez l'emballage d'origine pour le rangement du ventilateur. Enroulez et attachez le cordon d'alimentation pour éviter tout dommage pendant le stockage.

GARANTIE LIMITÉE BANVIL

Banvil garantit à l'acheteur original que ce produit est exempt de défauts de matériaux et de fabrication pendant une période de 12 mois à partir de la date d'achat chez Banvil, ou 24 mois à partir de la date de fabrication, selon la première éventualité.

En cas de défaut, Banvil pourra, à sa discrétion, réparer ou remplacer le produit. Pour bénéficier du service de garantie, veuillez contacter **returns@banvil2000.com** en indiquant la raison du retour, des photos à l'appui et la preuve d'achat. Si le problème est jugé couvert par la garantie, le produit doit être retourné prépayé à l'adresse suivante:

Banvil

470 Industrial Ave.
Woodstock, ON N4S 7L1

Cette garantie ne couvre pas les frais de main-d'œuvre ni les frais d'expédition du produit vers Banvil. La garantie devient nulle si le produit a été mal installé, mal utilisé ou modifié de quelque manière que ce soit.

Banvil limite la durée de toute garantie implicite et exclut toute responsabilité pour les dommages indirects ou consécutifs résultant de la violation de toute garantie concernant ce produit.